

Ziehscheibenwechselvorrichtung Drawing capstan changing device



**Hängenden Ziehscheiben sicher wechseln
Wechselvorrichtung einfach kaufen oder mieten**

**Safe replacement of hanging capstans
Replace device to buy or rent**

1. Die Ziehscheibenwechsellvorrichtung anstelle eines Haspelwagens positionieren.
2. Ein Hydraulikzylinder mit Handpumpe drückt eine Aufnahme gegen die Ziehscheibe.
3. Der vertikale Schlitten der Ziehscheibenwechsellvorrichtung wird dann angehoben, bis er die Ziehscheibe trägt.
4. Der Mitarbeiter kann so gefahrlos die Ziehscheibe lösen.
5. Die Ziehscheibe von der Welle wird gezogen.
6. Sobald die Ziehelle frei ist, kann der vertikale Schlitten abgesenkt und das Ganze aus der Maschine gefahren werden.
7. Durch Absenken des Hydraulikzylinders wird die Ziehscheibe mit abgesenkt und kann dann neben die Maschine geschoben werden.
8. Die Ziehscheibe kann mit Hilfe eines Krans oder Gabelstaplers aus der Vorrichtung entfernt werden.

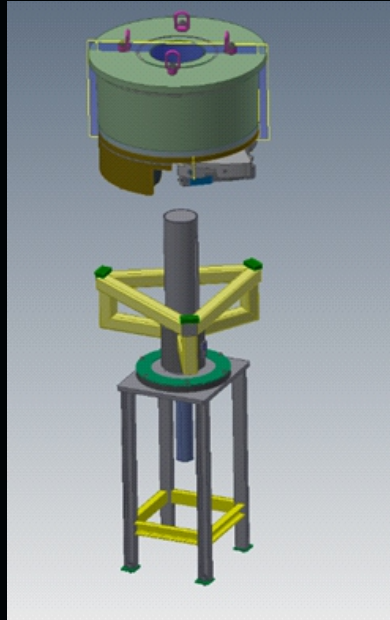

1. Position the capstan changer in place of a coiler carriage.
2. A hydraulic cylinder with a hand pump presses a receiver against the capstan.
3. The vertical slide of the capstan changer is then raised until it supports the capstan.
4. The employee can then safely release the capstan.
5. The capstan is pulled off the shaft.
6. As soon as the draw shaft is free, the vertical carriage can be lowered and the whole assembly can be moved out of the machine.
7. By lowering the hydraulic cylinder, the capstan is also lowered and can then be pushed next to the machine.
8. The drawing disc can be removed from the device using a crane or forklift.

KIESELSTEIN International GmbH

Erzbergerstraße 3
09116 Chemnitz, Germany

Phone: +49 371 91 04 100
Fax: +49 371 91 04 105

info@kieselstein.com

www.kieselstein.com